

# TBLFPA/TBLTPA TERMOSTATI BIMETALLICI FISSI CON ASTA SU MISURA

Fixed temperature switches with stem

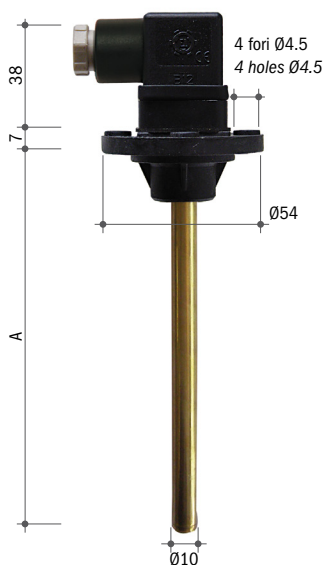

## TBLFPA...T...



Tensione max.	250 Vca	Max. voltage	250 Vac
Portata contatti	1 (0.5) A	Switch rating	1 (0.5) A
Tolleranza di intervento	±5°C	Set-point tolerance	±5°C
Differenziale termico max.	5°C	Max. differential DT	5°C
Protezione	IP65 - DIN 40050 vedi pagina 1	Protection	IP65 - DIN 40050 see page 1
Temperatura di lavoro	-10°C...+80°C	Working temperature	-10°C to +80°C
Materiale asta Ø10	Ottone	Stem Ø10 material	Brass
Materiale flangia Ø54 o attacco G1"	Termoplastico	Flange Ø54 or G1" connection material	Thermoplastic
Guarnizioni	NBR	Seal	NBR

### SIGLA DI ORDINAZIONE / HOW TO ORDER

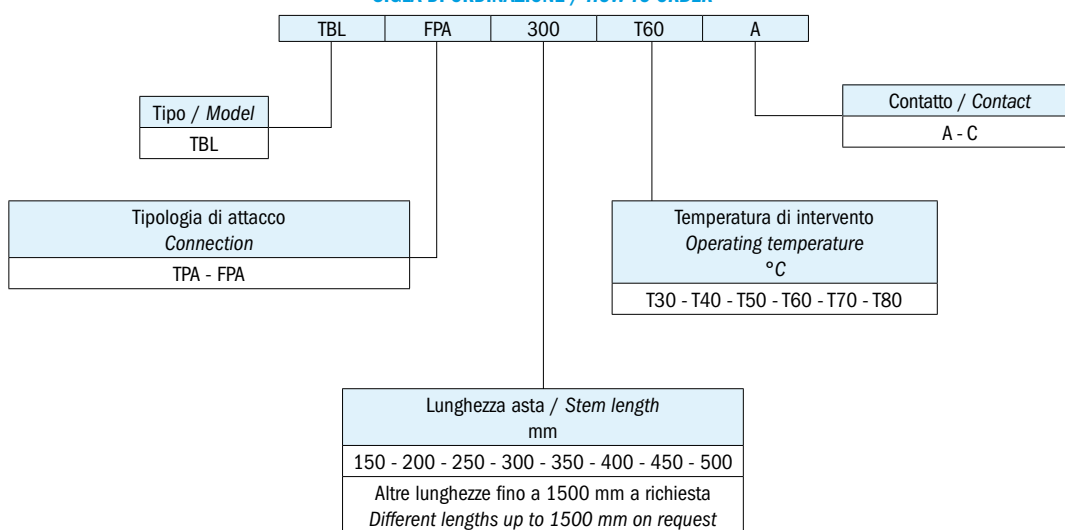

## TBLTPA...T...

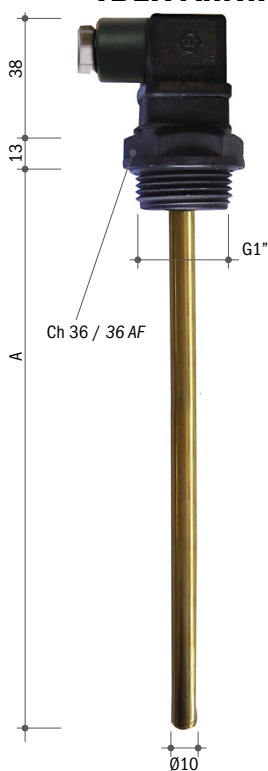

### SPIEGAZIONE DELLE SIGLE DI ORDINAZIONE / ORDERING INFORMATION

<b>TBLFPA/TBLTPA</b>	Termostati non regolabili con asta su misura	<b>TBLFPA/TBLTPA</b>	Fixed temperature switches with stem
<b>Tipologia di attacco</b>	TPA Attacco con flangia a tappo in Ryton G1" - Ch 36 FPA Attacco a flangia Ø54 in Ryton con 4 fori Ø4.5	<b>Connection</b>	TPA Ryton thermoplastic thread connection G1" - 36 AF FPA Ryton thermoplastic flange with 4 holes G1" Ø4.5
<b>Temperatura di intervento</b>	T30°C T40°C T50°C T60°C T70°C T80°C	<b>Operating temperature</b>	T30°C T40°C T50°C T60°C T70°C T80°C
<b>Lunghezza asta "A"</b>	100 mm 150 mm 200 mm 250 mm 300 mm 350 mm 400 mm 450 mm 500 mm	<b>Stem length "A"</b>	100 mm 150 mm 200 mm 250 mm 300 mm 350 mm 400 mm 450 mm 500 mm
<b>Tipo di contatto</b>	A NA normalmente aperto C NC normalmente chiuso	<b>Contact type</b>	A NO normally open C NC normally closed

Elettrotec si riserva la facoltà di apportare modifiche tecniche ai prodotti o di cessarne la produzione senza obbligo di preavviso. Il contatto del termostato può danneggiarsi quando sottoposto a forti urti o ad alte vibrazioni. È responsabilità dell'utilizzatore verificare l'idoneità dei nostri prodotti per ogni particolare applicazione (ad esempio, la verifica della compatibilità dei materiali) e l'uso può essere appropriato solo se dimostrato in test sul campo. Le informazioni tecniche in questo catalogo si basano su prove effettuate durante lo sviluppo del prodotto e in base ai valori empiricamente raccolti. Essi non possono essere applicabili in tutti i casi.

Elettrotec reserves the right to technical data of change to the products or halt production without prior notice. The temperature switch contacts can be damaged when subject to strong shocks or high vibration. It is the responsibility of the user to test the suitability of our products for the particular application, for example, the verification of material compatibility. The use may only be appropriate if proven in field tests. The technical information in this catalogue are based on tests made during product development and based on empirically gathered values. They may not be applicable in all cases.

## TERMOSTATI / TEMPERATURE SWITCHES

### PROTEZIONI ELETTRICHE ELECTRIC PROTECTIONS

Pagina / Page	NTB	TBF evo	NTBC	EBT	EBC	TBLFPA TBLTPA	TCR
<b>Protezione IP 54</b> <i>IP 54 electric protection</i> CAP. 1 		●					
CAP. 10 		●					
<b>Protezione IP 65</b> <i>IP 65 electric protection</i> Connettore Din 40050 <i>Din 40050 connector</i> 	●		●	●	●	●	
<b>Protezione IP 67</b> <i>IP 67 electric protection</i> CAP. 14 + cavi + connettore <i>CAP. 14 + flying leads + connector</i> 		●					
Connettore M12 / M12 connector 	●		●	●	●	●	

Elettrotec si riserva la facoltà di apportare modifiche tecniche ai prodotti o di cessarne la produzione senza obbligo di preavviso. Il contatto del termostato può danneggiarsi quando sottoposto a forti urti o ad alte vibrazioni. È responsabilità dell'utilizzatore verificare l'idoneità dei nostri prodotti per ogni particolare applicazione (ad esempio, la verifica della compatibilità dei materiali) e l'uso può essere appropriato solo se dimostrato in test sul campo. Le informazioni tecniche in questo catalogo si basano su prove effettuate durante lo sviluppo del prodotto e in base ai valori empiricamente raccolti. Essi non possono essere applicabili in tutti i casi.

Elettrotec reserves the right to technical data of change to the products or halt production without prior notice. The temperature switch contacts can be damaged when subject to strong shocks or high vibration. It is the responsibility of the user to test the suitability of our products for the particular application, for example, the verification of material compatibility. The use may only be appropriate if proven in field tests. The technical information in this catalogue are based on tests made during product development and based on empirically gathered values. They may not be applicable in all cases.